

**TRUE** IS GOOD FOR YOUR  
**TOTAL SOLUTION**

Your **Reliable** Partner  
**TRUE** 두루무역주식회사

**두루무역**은 1978년 창립 이래 고객들에게 세계 최고 품질의 공작기계, 정밀 측정 장비 등을 공급해 왔으며 믿을 수 있는 기업, 미래를 향해 꾸준히 도약하는 기업으로 인정받고 있습니다.

정밀산업장비 분야에 대한 지속적인 선택과 집중을 통해 정밀측정 시스템, 금속가공, 사출성형 등의 분야에 최고의 전문성과 핵심역량을 보유하고 있으며, 적극적인 신상품 개발과 해외시장 개척, Channel 마케팅의 수행 등 역동적인 마케팅 전략의 추진을 통해 세계적인 경쟁력을 갖춘 글로벌 기업으로 도약하고 있습니다.

고객에게 신뢰받는 기업으로서, 고객의 가치 창출을 위한 기술전문 기업으로서 두루무역은 항상 고객과 함께 하겠습니다.

## 저희 두루무역은

- 세계 최고 품질의 제품을 발굴하여, 고객 기업의 생산성 향상을 지원합니다.
- 생산 전 공정의 최적화된 토탈 솔루션을 제공하여 고객의 가치를 높입니다.
- 신속한 기술 지원으로 고객 만족을 실현합니다.
- 기술 또는 제품의 신정보를 제공하여 고객의 지속 가능한 성장을 지원합니다.

## 개발과 공급

- 고객이 필요로 하는 최적의 기술과 제품을 찾아내는 노하우
- 글로벌 네트워크를 활용하여 고객이 필요로 하는 정보 및 제품을 찾아서 공급

## 고객 맞춤형 Solution 제안

- 고객의 공정 특성을 분석하여 생산효율성이 극대화 될 수 있도록 최적화 시킨 고객 맞춤형 솔루션 제안
- 고객의 생산효율성과 품질의 향상 지향

## 우수한 기술 서비스

- 서비스 엔지니어들의 뛰어난 서비스 역량
- 잘 정비된 전국 서비스 네트워크

## 전문 마케팅 역량

- 전문 상사로서의 마케팅 경쟁력 보유
- 약 10,000사 이상의 고객사

**Core Capability**

## Mission

고객의 가치를 창조하는 Marketing Professional 기업

## Vision

TRUE Global 네트워크 구축

## Philosophy

### 고객 제일

- 고객 존중
- 고객 만족

### 도전과 열정

- 리더쉽
- 지속적인 역량 성장
- 목표 수립과 달성

### 신뢰와 성실

- 정직하고 신뢰받는 업무태도
- 성실한 자세
- 동료 상호간 존중과 배려

<b>회사명</b>	두루무역 주식회사
<b>본 사</b>	서울특별시 금천구 벚꽃로 298, (가산동, 대륭포스트타워 6차) 1414호
<b>회 장</b>	유동림
<b>사 장(CEO)</b>	문영배
<b>설립일</b>	1978년 10월
<b>매출액</b>	320억원 (2019년 기준)
<b>종업원수</b>	46명
<b>URL</b>	<a href="http://www.truetrading.co.kr">www.truetrading.co.kr</a> <a href="http://www.truesecu.com">www.truesecu.com</a>
<b>Tel</b>	1688-4181
<b>Fax</b>	070-8290-0012

# Our Partners

세계 최고의 글로벌 파트너와 협력하고 있습니다.

**Y A S D A**

**Sodick**

**Okamoto**

**Mitutoyo**

**Magnescale**  
SPEED X PRECISION

**RENISHAW**  
apply innovation™

**STOUX**  
CO., LTD.

**SIGMAX**

**MSK**  
TECHNOLOGIES

 中村留精密工業株式会社

**LOKUMA**

 **SIGMA**  
ELECTRONICS

 **KOKEN LTD.**

 **LENORD**  
**+BAUER**

 **AGP**

# Our Customers

높은 기술력으로 고객 가치를 창출합니다.

**SAMSUNG**



HYUNDAI  
**WIA**



**SEKONIX**

**HRS** HIROSE  
KOREA  
CO., LTD.

**LS** Mtron

**SMEC**

 **HYUNDAI**

**YG** YG-1 CO., LTD.



 **DAE YOUNG**

*Robostar*



**A**tech  
SOLUTION

**SEMES**

**KIET**  
ENGINEERED

**TOPTEC**

**SFA**

**SAMKWANG**

HYUNDAI  
**MOBIS**

 鑄光精密(株)

**HWACHEON**

**UJU** UJU ELECTRONICS

두루무역의 사업 영역을 소개합니다.

## 공작기계 관련 사업

고속, 고정도, 고능률  
공정을 위한  
세계 최고 품질의 제품

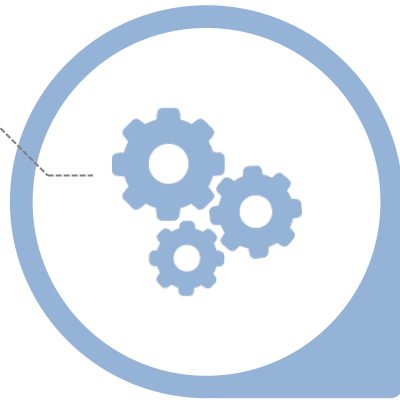

## 사출·성형 관련 사업

초정밀 사출과 최적의  
사출 환경 구축을 위한  
맞춤형 Total solution

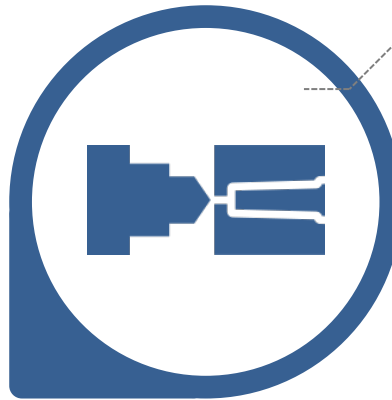

## 계측기기 관련 사업

가공 정밀도, 생산성, 공정 효율성  
향상을 위한 시스템

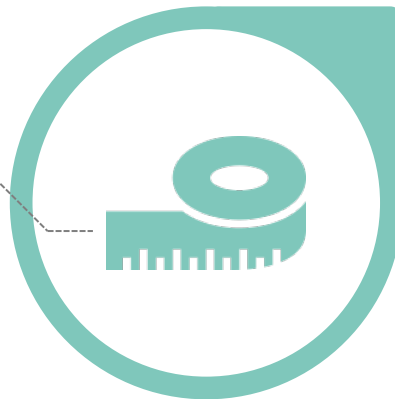

## 소재 관련 사업

부품소재 & 기초소재

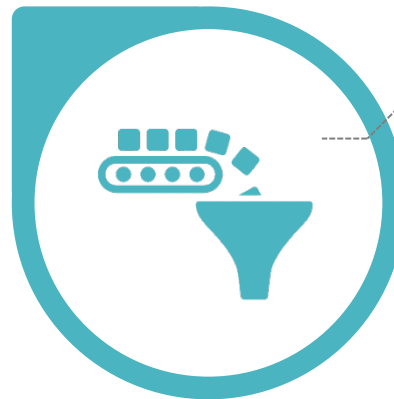



# Our Products

## Sodick

- 전동 유압 (Hybrid) 사출기 - 정밀, 고속고압
- Vertical 사출기 (Insert)
- 실리콘 사출기



## STOUX

- 제습건조기
- 분쇄기
- 온조기
- 주변기



## ISIS

- 초고속 · 초정밀 프레스기



## MSK TECHNOLOGIES

- Mini Runner
- Repelletizer Machine



## SIGMAX

- 금형 감시 장치



# Our Products

## YASDA

- 초정밀 고속가공기
- Jig Boring



## Sodick

- 방전가공기
- 와이어 커팅 머신
- 정밀 금속 3D프린터



## Okamoto

- 평면 연삭기
- 성형 연삭기
- 내경 연삭기
- 원통 연삭기
- 로터리 연삭기



## Mitutoyo

- 3차원 측정기
- 조도 형상 측정기 등



# Our Products

**OKUMA**

- 복합가공기
- 선반
- 머시닝센터



- 자동선반 및 복합가공기



**EROWA**  
system solutions



- Robot Systems



**KOKEN LTD.**

- Open Clean System



**SIGMA ELECTRONICS**

- Field Balancer



# Our Products

**RENISHAW**  
apply innovation™

- 초정밀 위치제어 시스템



- 소형 엔코더



- 3차원 측정기용 Probe



- 레이저 측정 시스템

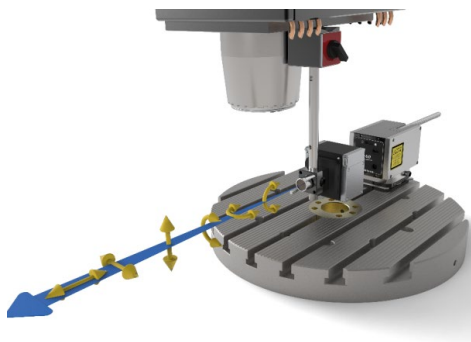

- 무선 볼바

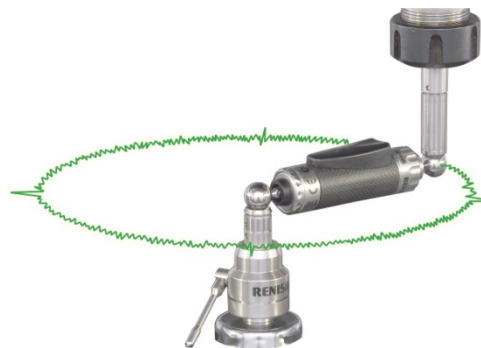

- 현장용 비교측정 게이지(EQUATOR)



# Our Products

**Magnescale**

SPEED X PRECISION

- SCALE



- GAUGE



**LENORD  
+BAUER**

*Finding solutions.  
Founding trust.*

- 스피드센서



**Sodick F.T EMG**  
Future Technology

- Ceramic Gauge





- eGlass(승용)
- 방탄유리



## 부품소재

- 고광택 PP
- 메탈릭 효과 Master Batch
- 캡슐발포제



## 기초소재

- 향균제 :  
무기향균제(은계) | 유기향균제
- 염료, 안료 :  
시온안료 | 유기안료 | 무기안료
- 안료분산액
- 절연 블랙
- 절연 티탄 블랙
- Carbon Black
- 희소금속
- 희토류



고객의 기술적 문제를 신속하게 해결할 수 있도록 노력하고 있습니다.

---

## | Information Management

- 정기적 기술 교육 (사출·가공·측정 스쿨)
- 고객 설비 이력 관리
- 서비스 뉴스레터 발행
- 기술 정보 세미나 개최
- 공정개선 및 생산성 향상 지원

## | Service

- Maintenance service : 현장 기술 지원 서비스 및 유지/보수/관리 교육
  - Before service : 전시회, 세미나 등 선행 기술 교육
  - After service : 진단 · 수리 · 'Happy Call' 서비스
  - On time service : 설치, 시운전 및 사용자 교육
-